

# CBD20-R-II / CBD25R-II

## Transpaleta eléctrica con conductor

CBD20-R-II / CBD25R-II es la transpaleta con plataforma, con un radio de giro pequeño y un sistema de dirección superligero. Es muy utilizado en el transporte de media distancia en grandes almacenes y grandes supermercados.



## VENTAJAS

### ESTÁNDAR

- Timón de RUYI
- Botón paro de emergencia y parada de emergencia.
- BDI y contador de horas.
- Ruedas para equilibrar la estabilidad.
- Batería tracción
- Motor de AC sin escobillas
- Motor de accionamiento vertical
- Batería con extracción lateral.
- Cargador incorporado
- Plataforma con sensor de velocidad



Rodillo de entrada de fácil manejo

### OPCIÓN

- Respaldo de carga
- Cargador incorporado
- Almacenamiento en frío con rueda motriz de goma
- Rodillo de entrada y salida para palets vacíos
- EPS
- Gran compartimento con capacidad de batería 280 Ah, 400 Ah
- CBD20R-II / CBD25R-II: batería de litio 24v / 125 AH

**EPS**

(Opcional)



Acceso mediante teclado (opcional)



Timón de RUYI (Estándar)

Cabezal timón FREI con botón de elevación lateral (Opcional)

Cabezal timón FREI con botón de elevación de dos lados (Opcional)

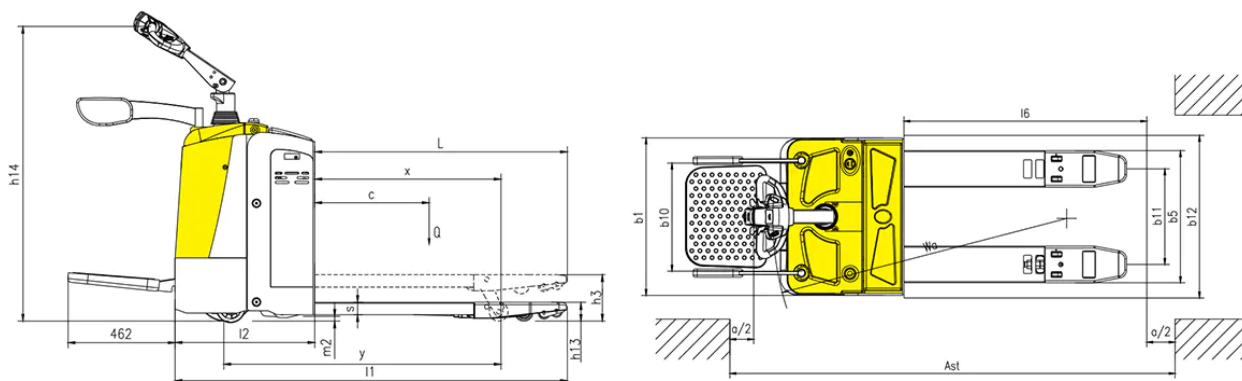

MODELO			CBD20-R-II	CBD25R-II
<b>CARACTERÍSTICAS</b>				
Unidad de conducción			Eléctrica	Eléctrica
Tipo de conducción			A pie	A pie
Capacidad	Q	kg	2000	2500
Distancia del centro de carga	C	mm	600	600
Base de rueda	Y	mm		
<b>RUEDAS</b>				
Tipo de neumáticos, ruedas: motriz/decarga				
Tamaño rodillos delanteros	$\phi d$	mm	82x126	82x126
Tamaño de rueda motriz	$\phi D$	mm	250x70	250x70
Tamaño de ruedas estabilizadoras		mm	127x57	127x57
Cantidad de ruedas		pcs	1x2/2 (4)	1x2/2 (4)
<b>ESPECIFICACIONES</b>				
Longitud total	L	mm	1710/1760/1830	1710/1760/1830
Anchura total	W	mm	775	775
Dimensiones de las horquillas		mm	53x180x1100	53x180x1100
Anchura total de las horquillas	b5	mm	520/550/650/685	520/550/650/685
Altura de las horquillas bajadas	h12	mm		
Distancia hasta el suelo	h2	mm		
Anchura pasillo trabajo con pallet (1000x1200mm)		mm	2360/2405/2475	2360/2405/2475
Anchura pasillo trabajo con pallet (800x1200mm)		mm	2245/2270/2305	2245/2270/2305
Radio de giro	Wa	mm	1550/1600/1670	1550/1600/1670
<b>FUNCIONAMIENTO</b>				
Velocidad traccion con carga / sin carga		km/h	7 / 7.1	7 / 7.1
Pendiente superable, con carga / sin carga		%		
Tipo de freno de servicio			Electrofreno	Electrofreno
<b>MOTOR ELÉCTRICO</b>				
Motor de traccion		kw		
Motor de elevación		kw		
Voltaje / capacidad de la batería		V/ah	24/240	24/240
Tamaño de la batería		mm	750x170x534	750x170x534
Controlador				

**\*Opción: batería de litio CBD20R-II / CBD25R-II 125 AH ( cargador 24V / 50A)**

**Opción: batería 240 Ah / 400Ah; velocidad de conducción 9,5 - 10 km / h**

**La opción con el tamaño de la rueda motriz EPS es 250 x 80 mm**

**1kg = 2.205 LIBRAS 1 PULGADA = 25.40 MM**