



**Timón**

- Diseño ergonómico.
- Pulsador par uso timón vertical.
- Pulsador tortuga.

**Motor**

- Equipo PG programable
- Motor de alta calidad

• **Batería litio extraible**

2000+ciclos de carga con al menos 80% de capacidad residual.

**Tracción y elevación eléctrica**

**Descenso manual**

• **Funcionamiento con timón vertical**



**ET15M**

			ET15M	ET20M
2	Modelo		ET15M	ET20M
3	Conductor		acompañante	acompañante
4	Capacidad	Q	1500kg	2000kg
5	Centro de carga	C	600mm	600mm
6	Distancia entre ejes	Y	1258.5mm	1258.5mm
7	Peso propio		130 Kg	140 kg
8	Altura tota	H1	1291.7mm	1291.7mm
9	Elevación máx.horquillas	H2	200mm	200mm
10	Elevación min. horquillas	H3	80mm	80mm
11	Largo total	L1	1626.5mm	1626.5mm
12	Ancho total	B	540mm	540mm
13	Dimensiones horquillas	L2	540x1150mm	540x1150mm
14	Motor tracciónr	kw	0.75	0.75
15	Velocidad traccion (con/sin peso)	km/h	4/4.5kmh	4/4.5kmh
16	Gradabilidad max (con/sin peso)	%	8%	5%
17	Batería	V/Ah	24V/40Ah Li-Ion	24V/40Ah Li-Ion
18	Radio de giro	R	1430.25mm	1430.25mm
19	Motor elevaciónr	kw	0.5	0.5

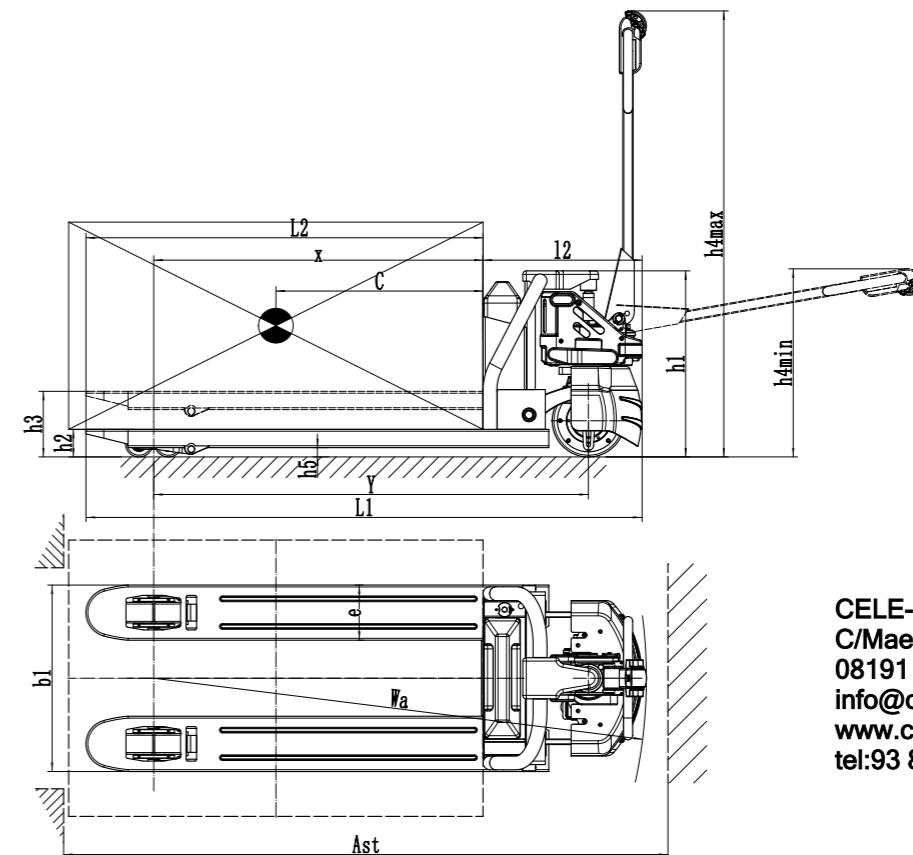

CELE-RENT,S.L  
C/Maestro Alonso, 11 P.I Can Jardí  
08191 Rubí- Barcelona  
info@cele-rent.com  
www.cele-rent.com  
tel:93 8649797